

**imo**

Industrial Molina ®



# MÁQUINA SOLDADORA TERMOCUPLA

[www.indumol.cl](http://www.indumol.cl)

## Visión general



- 1 PANEL DE CONTROL
- 1 VISUALIZADOR
- 1 CONEXIÓN ELÉCTRICA PARA CARGA

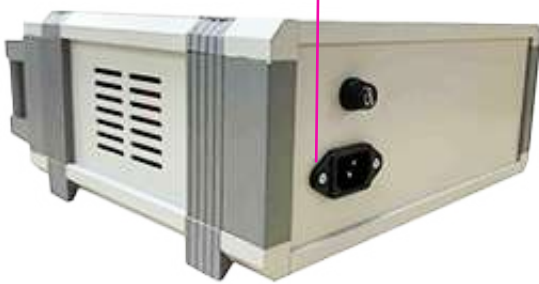

Para la utilización de gran cantidad de termopar de interfaz abierta, para soldar termopares de grado técnico B, C, E, J, K, R, S, T . es de fácil transportación y ayuda a la precisión y medición. Cuenta con batería recargable interna para su uso portátil.

## Especificaciones

### Soldadora Termocupla

TAMAÑO DEL CUERPO	240 mm x 240 mm x 100 mm
PESO	1KG
CAPACIDAD DE SOLDADURA	0.2mm-2.0mm
CICLO DE TRABAJO	Configurado de acuerdo con la energía, puede ser de hasta 10-30 por minuto.
ENERGÍA DE SOLDADURA	0-60J

## Dimensiones

1 Vista frontal

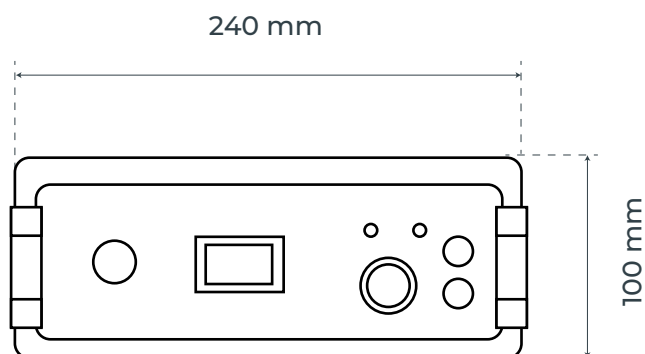

2 Vista superior

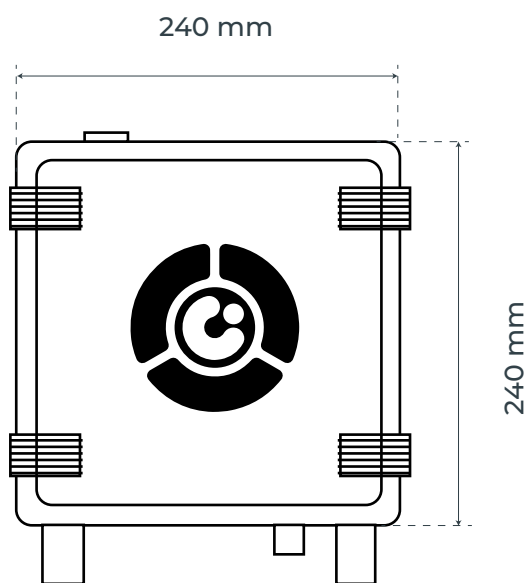

## Accesorios



Tenaza, Imán, (+) y (-)



Conexión Eléctrica



Industrial Molina ®

A large, stylized logo consisting of the letters 'im' in a white, rounded, sans-serif font, set against a blue circular background. The 'i' is a simple vertical bar with a rounded top, and the 'm' is a thick, rounded shape. The blue circle is partially cut off by the right edge of the page.

**Industrial**

Lanin 1634

[comercial@indumol.cl](mailto:comercial@indumol.cl)

[www.indumol.cl](http://www.indumol.cl)