

imo

Industrial Molina®



**kit de sellado de
conexión final
Cinta RMC**

www.indumol.cl

Contenido



- 1 Capuchón Ø 6/1,4 L=50mm EPC
- 2 Funda termorretráctil Ø 6/2L=50mm TRDP6-B



Industrial Molina ®

A large, stylized logo consisting of the letters 'i' and 'm' in a rounded, sans-serif font. The 'i' is a simple vertical bar with a rounded top, and the 'm' is a thick, rounded shape. This logo is set against a large blue circular background that occupies the right side of the page. A pink curved shape is visible at the bottom right corner.

Industrial

comercial@indumol.cl

www.indumol.cl

Extremo Sellado

Herramientas Requeridas



1 Tijeras

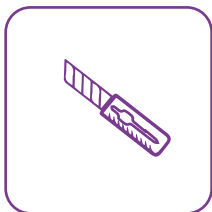

1 Cuter



1 Pistola de
calor

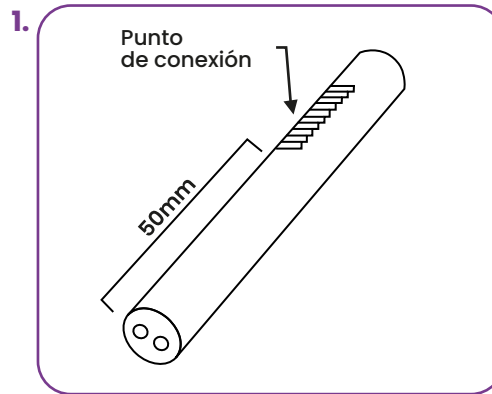

Corte el cable calefactor a 50mm del punto de conexión

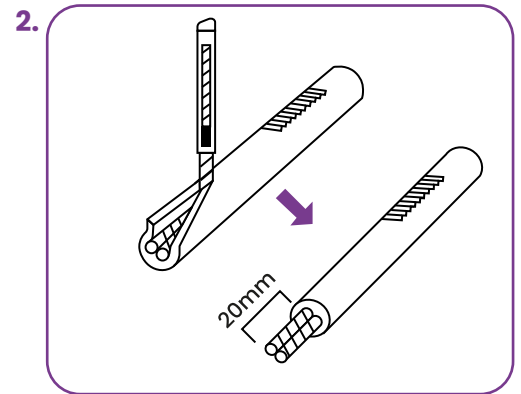

Corte y remueva 20mm de aislamiento.

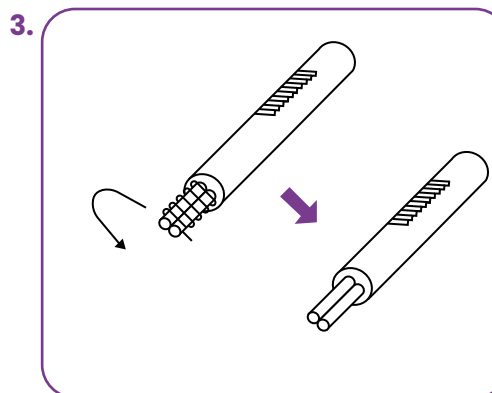

Corte y retire el hilo resistivo hasta el borde del aislamiento. No dañe el aislamiento de los cables.

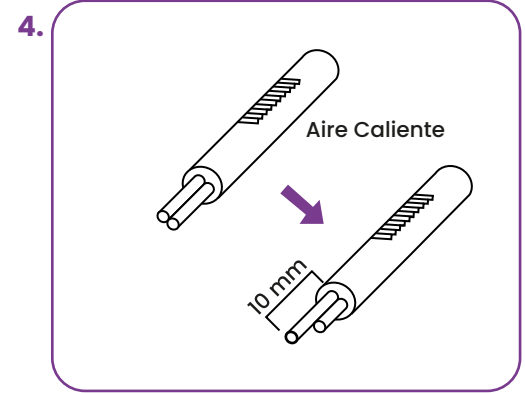

Acorte uno de los dos cables.

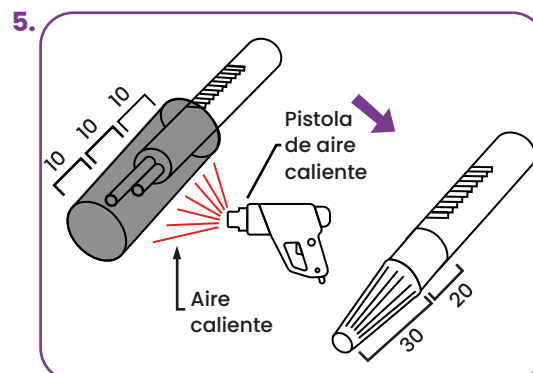

Introduzca el capuchón ESPC en el extremo y selle la funda termorretráctil.

Extremo a alimentar

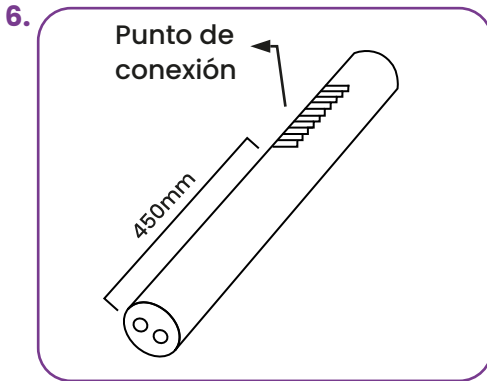

Corte el cable calefactor a 450mm como máximo del punto de conexión

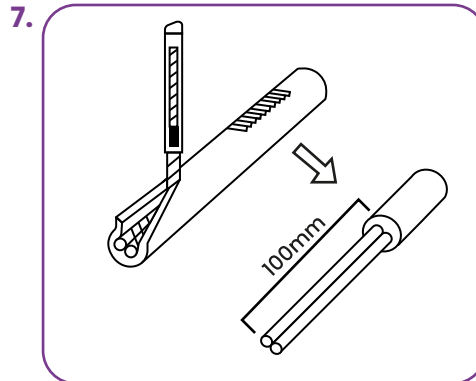

Corte y remueva 100mm de aislamiento

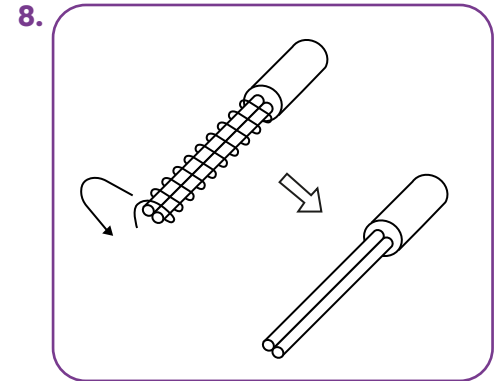

Corte y remueva el hilo resistivo hasta el borde del aislamiento. No dañe el aislamiento de los cables

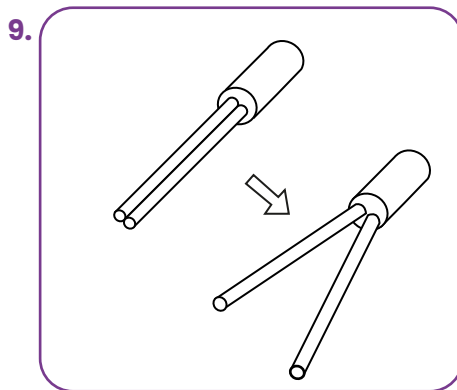

Divida los dos cables, separando el aislamiento en la parte central.

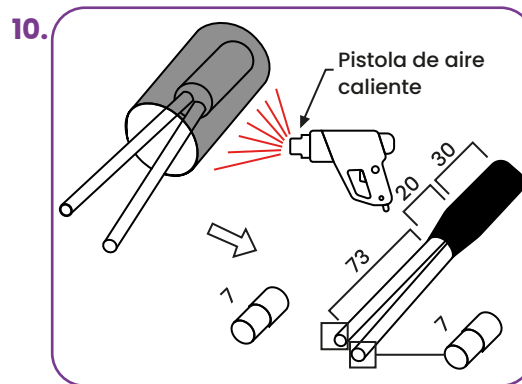

Coloque la funda termorretráctil TRDP6-B como indica y selle con pistola de aire caliente. Pele a 7mm el aislamiento de los cables.

ADVERTENCIAS

Para evitar cualquier riesgo eléctrico causado por daños o un uso incorrecto del cable, es necesario conectar aguas arriba un dispositivo de protección eléctrica.

Mantenga el extremo del cable y los componentes del kit secos durante la fase de instalación.